

ГАЙКИ УПОРНЫЕ ДЛЯ БОРШТАНГ И РАСТОЧНЫХ ОПРАВОК

КОНСТРУКЦИЯ

Издание официальное



ИНФОРМАЦИОННЫЕ ДАННЫЕ

1. РАЗРАБОТАН И ВНЕСЕН Министерством станкостроительной и инструментальной промышленности СССР

РАЗРАБОТЧИКИ

В.В. Андреев, Е.М. Коваленко, В.Д. Поляков, А.З. Старосельский, О.Ф. Хмунина

2. УТВЕРЖДЕН И ВВЕДЕН В ДЕЙСТВИЕ Постановлением Комитета стандартов, мер и измерительных приборов при Совете Министров СССР от 13.02.70 № 163

3. ВЗАМЕН МН 2619—61

4. ССЫЛОЧНЫЕ НОРМАТИВНО-ТЕХНИЧЕСКИЕ ДОКУМЕНТЫ

Обозначение НТД, на который дана ссылка	Номер пункта	Обозначение НТД, на который дана ссылка	Номер пункта
ГОСТ 9.306—85	10	ГОСТ 16093—81	8
ГОСТ 1759.0—87	11	ГОСТ 21474—75	2
ГОСТ 4543—71	3	ГОСТ 24643—81	5
ГОСТ 10549—80	9	ГОСТ 24705—81	8

5. Проверен в 1989 г. Ограничение срока действия снято Постановлением Госстандарта от 26.01.90 № 89

6. ПЕРЕИЗДАНИЕ (февраль 1999 г.) с Изменениями № 1, 2, утвержденными в марте 1980 г., январе 1990 г. (ИУС 5—80, 5—90)

Редактор *Р.Г. Говердовская*
Технический редактор *Л.А. Кузнецова*
Корректор *А.С. Черноусова*
Компьютерная верстка *Л.А. Круговой*

Изд. лиц. № 021007 от 10.08.95. Сдано в набор 17.03.99. Подписано в печать 30.03.99. Усл. печ. л. 0,47. Уч.-изд. л. 0,33.
Тираж 162 экз. С2421. Зак. 804.

ИПК Издательство стандартов, 107076, Москва, Колодезный пер., 14.
Набрано в Издательстве на ПЭВМ
Калужская типография стандартов, ул. Московская, 256
ЦИР № 040138

ГАЙКИ УПОРНЫЕ ДЛЯ БОРШТАНГ
И РАСТОЧНЫХ ОПРАВОКГОСТ
15511-70

Конструкция

Back nuts for boring bars and boring arbors.
Design

ОКП 39 2800

Дата введения 01.01.71

1. Настоящий стандарт распространяется на упорные гайки, применяемые в гаечных упорах на борштангах и расточных оправках.

2. Конструкция и размеры упорных гаек должны соответствовать указанным на чертеже и в таблице.

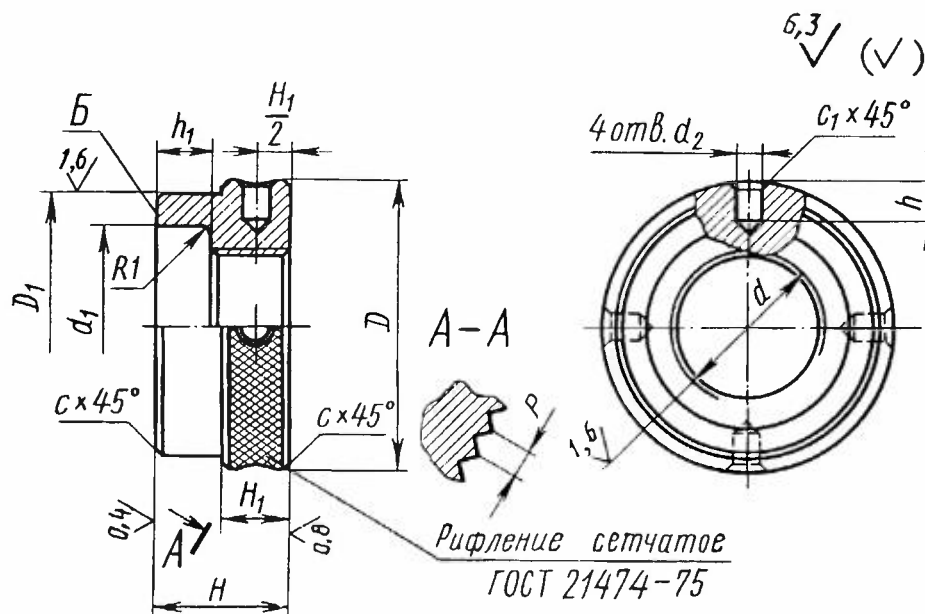

С. 2 ГОСТ 15511—70

Размеры, мм

Обозначение гайки	Применяемость	Номинальный диаметр резьбы d	Шаг резьбы	D h_{12}	H	D_1	H_1	d_1	d_2 H_{12}	h	h_1	p	c	c_1	Масса, кг
6002-0107		24	1,0	42	20	40	10	28	4,5	6,0	8	1,0		0,6	0,123
6002-0108		27		45		43		30	5,5						0,139
6002-0109		30		52		50	12	34							
6002-0102		33	55	53	40	0,175									
6002-0110		36	60	58	42		0,184								
6002-0111		39	63	60	45			0,229							
6002-0104		42	65	62	50	0,257									
6002-0112		45	75	72	52		0,242								
6002-0113		48	80	77	14			56	1,0	1,0	0,397				
6002-0114		52	90	87	60	6,0		8,5				0,498			
6002-0115		56	105	102	16	70	12	0,430							
6002-0116		60	110	107	80	8,0			9,0	1,2	0,604				
6002-0117		64	120	117	85							0,514			
6002-0118		72	125	122	90		0,988								
6002-0119		76	130	127	18	95		1,6	1,315						
6002-0120		80	140	137	100	0,90				16	1,245				
6002-0121		85			105		1,377								
6002-0122		90						1,706							
6002-0123		95													
6002-0124		100													

Пример условного обозначения упорной гайки диаметром резьбы 24 мм:

Гайка упорная 6002-0107 ГОСТ 15511—70

(Измененная редакция, Изм. № 1, 2).

3. Материал — сталь марки 40Х по ГОСТ 4543. Допускается замена на сталь других марок по механическим свойствам не ниже, чем у стали марки 40Х.

4. Твердость — 36...42 НРС. Твердость плоскости B на глубину 1,2 — 2 мм — 50...54 НРС.

5. Допуск перпендикулярности торцов относительно среднего диаметра резьбы и параллельности торцов — по 7-й степени точности ГОСТ 24643.

(Измененная редакция, Изм. № 2).

6. (Исключен, Изм. № 2).

7. Неуказанные предельные отклонения размеров: H_{14} , h_{14} , $\pm \frac{t_2}{2}$.

8. Резьба метрическая — по ГОСТ 24705. Поле допуска резьбы — 6Н по ГОСТ 16093.

7, 8. (Измененная редакция, Изм. № 2).

9. Фаски под резьбу — по ГОСТ 10549.

10. Покрытие Хим. Окс. прм — по ГОСТ 9.306.

11. Остальные технические требования — по ГОСТ 1759.0.