

ГОСТ 16203—70, ГОСТ 16204—70

МЕЖГОСУДАРСТВЕННЫЕ СТАНДАРТЫ

СТОЙКИ ДЕЛИТЕЛЬНЫЕ

РАЗМЕРЫ

Издание официальное

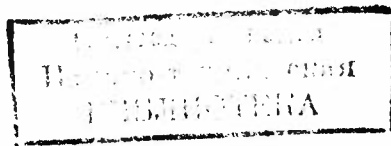

БЗ 11—98

ИПК ИЗДАТЕЛЬСТВО СТАНДАРТОВ
Москва

СТОЙКИ ДЕЛИТЕЛЬНЫЕ ОДНООПОРНЫЕ

Размеры

ГОСТ
16203—70One-column dividing stands.
Dimensions

Дата введения 01.01.73

1. Настоящий стандарт распространяется на делительные одноопорные стойки с ручным приводом и горизонтальной осью вращения классов точности Н, П, А, предназначенные для установки, закрепления и поворота заготовок при механической обработке отверстий и других работах.

(Измененная редакция, Изм. № 2).

2. Размеры стоек должны соответствовать указанным на чертеже и в таблице.

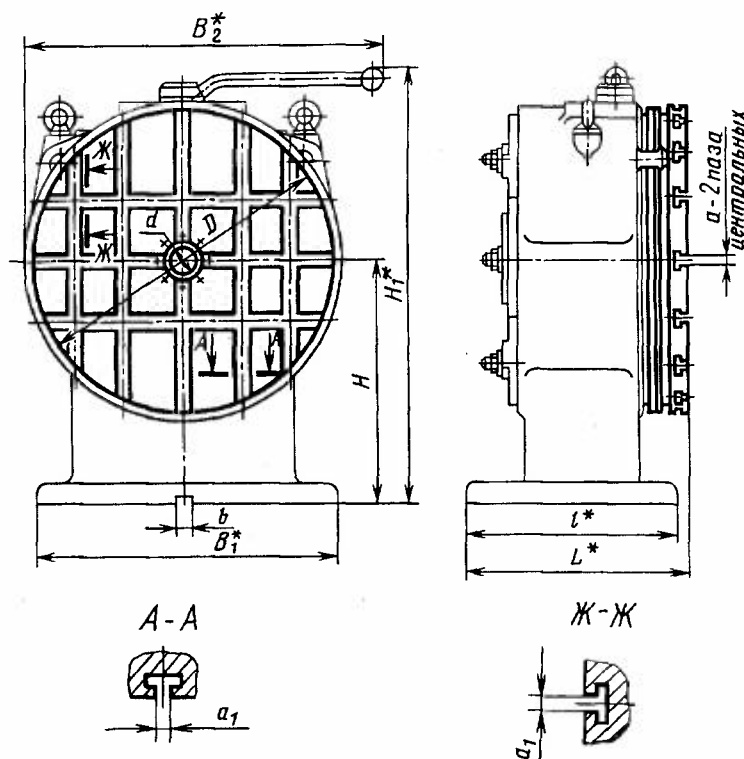

* Размеры для справок.

Примечания:

1. Чертеж не определяет конструкцию стоек.
2. (Исключено, Изм. № 1).
3. Допускается на планшайбе радиальное расположение пазов или сетка координатно-фиксирующих крепежных отверстий.

Издание официальное

Перепечатка воспрещена

© ИПК Издательство стандартов, 1999
Переиздание с Изменениями

Размеры, мм

D	H	H_1	B_1	B_2	L	a (поле допуска Н8)	a_1 (поле допуска Н11)	b (поле допуска Н8)	d (поле допуска Н7)	l	Масса, кг, не более	Применяемость
200	140	270	220	250	185	12	12	14	30	180	60	
	200	380										
320		320	390	320	360	240	14	14	18	40 ;	220	120
	560											

Пример условного обозначения стойки размерами $D = 200$ мм, $H = 140$ мм с взаимно-перпендикулярным расположением крепежных пазов на планшайбе класса точности А:

Стойка 200×140 — ВА ГОСТ 16203—70

То же, с радиальным расположением крепежных пазов:

Стойка 200×140 — РА ГОСТ 16203—70

То же, с сеткой координатно-фиксирующих отверстий:

Стойка 200×140 — СА ГОСТ 16203—70

Примечание. Для стоек класса точности Н буквенный индекс не указывается.

(Измененная редакция, Изм. № 1, 2, 3).

2а. Технические требования — по ГОСТ 26153.

2б. Обозначение конструкции стоек осуществляется в порядке, установленном на предприятии (организации) разработчика.

2а, 2б. **(Введены дополнительно, Изм. № 2).**

3—15. **(Исключены, Изм. № 2).**

16. **(Исключен, Изм. № 3).**

Приложение. **(Исключено, Изм. № 3).**

ИНФОРМАЦИОННЫЕ ДАННЫЕ

1. РАЗРАБОТАН И ВНЕСЕН Министерством станкостроительной и инструментальной промышленности СССР

РАЗРАБОТЧИКИ

М. И. Берман, Л. С. Васильева, Г. А. Монахов, В. А. Петрова, И. Г. Эльнер

2. УТВЕРЖДЕН И ВВЕДЕН В ДЕЙСТВИЕ Постановлением Комитета стандартов, мер и измерительных приборов при Совете Министров СССР от 21.07.70 № 1104

3. ВЗАМЕН МН 2495—61, МН 2496—61, МН 2497—61, МН 2498—61, МН 2499—61

4. ССЫЛОЧНЫЕ НОРМАТИВНО-ТЕХНИЧЕСКИЕ ДОКУМЕНТЫ

Обозначение НТД, на который дана ссылка	Номер пункта
ГОСТ 26153—84	2а

5. Ограничение срока действия снято Постановлением Госстандарта от 12.04.84 № 1274

6. ПЕРЕИЗДАНИЕ (июнь 1999 г.) с Изменениями № 1, 2, 3, утвержденными в мае 1980 г., апреле 1984 г., феврале 1990 г. (ИУС 7—80, 7—84, 5—90)