

## ГОСУДАРСТВЕННЫЙ СТАНДАРТ СОЮЗА ССР

КЛИНЬЯ ДЛЯ ЗЕНКЕРОВ СО ВСТАВНЫМИ  
НОЖАМИ

Конструкция и размеры  
Wedges for inserted blade counterbores.  
Design and dimensions

ГОСТ  
16859—71\*

Взамен  
МН 723—60

Постановлением Государственного комитета стандартов Совета Министров СССР от 29 марта 1971 г. № 616 срок введения установлен

с 01.07.72

Постановлением Госстандарта СССР от 26.06.90 № 1855 снято ограничение срока действия

1. Основные размеры клиньев должны соответствовать указанным на чертеже и в таблице.

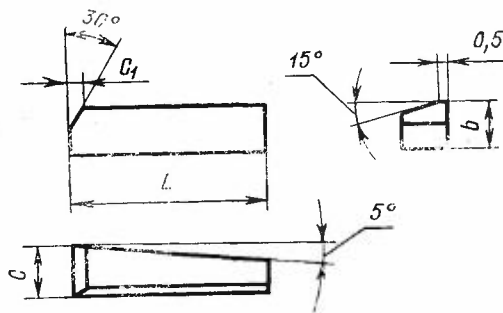

Издание официальное

Перепечатка воспрещена

\* Переиздание (октябрь 1992 г.) с Изменением № 1,  
утвержденным в июне 1980 г. (ИУС 8—80)

## Размеры в мм

| Обозначение | Применяемость | b   | L  | C   | C <sub>1</sub> | D<br>для зенкеров типа |        |
|-------------|---------------|-----|----|-----|----------------|------------------------|--------|
|             |               |     |    |     |                | 1                      | 2      |
| 2060-0001   |               | 4,5 | 20 | 4,7 | 1,0            | —                      | 50     |
| 2060-0171   |               | 5,0 |    |     | —              | 30—35                  | —      |
| 2060-0002   |               | 5,5 |    |     | 1,0            | —                      | 52—60  |
| 2060-0172   |               | 6,0 |    |     | —              | 36—45                  | —      |
| 2060-0003   |               | 7,0 | 30 | 5,7 | 1,5            | —                      | 62—70  |
| 2060-0173   |               | 8,0 | 20 | 4,7 | —              | 47—50                  | —      |
| 2060-0004   |               | 9,5 | 30 | 5,7 | 1,5            | —                      | 72—80  |
| 2060-0005   |               |     |    |     | 2,0            |                        | 85—90  |
| 2060-0006   |               |     |    |     | 11,0           |                        | 95—100 |

Пример условного обозначения клина  $b=4,5$  мм,  $L=20$  мм:

*Клин 2060-0001 ГОСТ 16859—71*

2. Параметры шероховатости должны быть: установочных поверхностей — не более Ra 0,8 мкм, остальных — не более Ra 1,6 мкм по ГОСТ 2789—73.

**(Измененная редакция, Изм. № 1).**

3. Острые кромки притупить.

4. Технические требования — по ГОСТ 12509—75.

5. Маркировать: на клине товарный знак предприятия-изготовителя и вторую часть обозначения клина, на бирке к таре или упаковке — обозначение.