

Приспособления станочные

**ОПОРЫ ШАРОВЫЕ**

Конструкция

Holding devices. Spherical supports.  
Design

ГОСТ

12216—66

Дата введения 01.07.67

1. Конструкция и размеры шаровых опор должны соответствовать чертежу и таблице.

6.3 (✓)

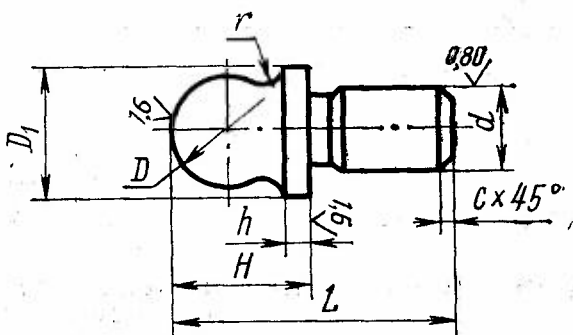

## Размеры в мм

Обозначения штуков	Приме- няемость	D (поле допу- ска h11)	D <sub>1</sub>	L	d (поле допу- ска s7)	H	h	r	c	Масса, кг
7034-0011		6	8	16	5	8		1	0,6	0,003
0012		8	10	20	6	10	2	2		0,006
0013		10	12	25	8	12			1,0	0,010
0014		12	14	32	10	16	3	3		0,020
0015		16	18	40	12	20	4		1,6	0,040
0016		20	22	50	16	25	5	4		0,085
0017		25	28	60	20	30		5	2,0	0,150
7034—0018		32	36	70	25	40	6	8		0,290

Пример условного обозначения шаровой опоры диаметром сферы  $D=6$  мм:

*Опора 7034-0011 ГОСТ 12216—66*

**(Измененная редакция, Изм. № 1, 2).**

2. Материал — сталь марки 45 по ГОСТ 1050—74. Допускается замена на стали других марок с механическими свойствами не ниже, чем у стали марки 45.

3. Твердость — 37... 42 HRC<sub>s</sub>.

4. Неуказанные предельные отклонения размеров:  $h14, \pm \frac{1}{2}$ .

3, 4. **(Измененная редакция, Изм. № 2).**

5. Канавка для выхода шлифовального круга — по ГОСТ 8820—69.

6. Покрытие — Хим. Окс. прм. (обозначение покрытия — по ГОСТ 9.306—85).

**(Измененная редакция, Изм. № 1).**

7. Маркировать партию деталей одного типоразмера на таре или упаковке с указанием условного обозначения.

**(Измененная редакция, Изм. № 2).**

8. Пример применения шаровой опоры указан в приложении.

**(Введен дополнительно, Изм. № 2).**

**ПРИМЕР ПРИМЕНЕНИЯ ШАРОВОЙ ОПОРЫ**

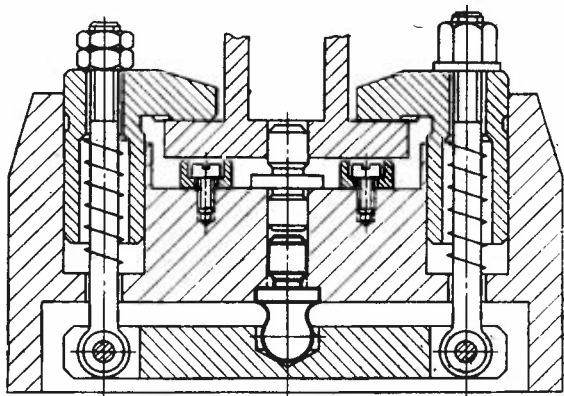

## ИНФОРМАЦИОННЫЕ ДАННЫЕ

**1. РАЗРАБОТАН И ВНЕСЕН Министерством тяжелого, энергетического и транспортного машиностроения СССР**

Министерством станкостроительной и инструментальной промышленности СССР

**РАЗРАБОТЧИКИ**

В. В. Андреев; В. Н. Дзегиленок, канд. техн. наук; В. А. Петрова; К. И. Сокольский; А. З. Старосельский (руководитель темы); А. В. Хренова; В. М. Шарков

**2. УТВЕРЖДЕН И ВВЕДЕН В ДЕЙСТВИЕ Постановлением Комитета стандартов, мер и измерительных приборов при Совете Министров СССР от 10.08.66 № 939**

3. Срок проверки — 1993 г. Периодичность проверки — 5 лет

4. Взамен МН 384—60

**5. ССЫЛОЧНЫЕ НОРМАТИВНО-ТЕХНИЧЕСКИЕ ДОКУМЕНТЫ**

Обозначение НТД, на который дана ссылка	Номер пункта
ГОСТ 9.306—85	6
ГОСТ 1050—74	2
ГОСТ 8820—69	5

**6. ПЕРЕИЗДАНИЕ (июль 1990 г.) с ИЗМЕНЕНИЯМИ № 1, 2, утвержденными в июне 1980 г., марте 1988 г. (ИУС 9—80, 6—88)****7. Проверен в 1988 г. Снято ограничение срока действия (Постановление Государственного комитета СССР по стандартам от 17.03.88 № 587)**