

ВТУЛКИ ТАНГЕНЦИАЛЬНОГО ЗАЖИМА
ДЛЯ СТАНОЧНЫХ ПРИСПОСОБЛЕНИЙ

Конструкция

ГОСТ

13155—67

Bushes of tangential clamp for machine retaining
devices. Design

Дата введения 01.07.68

1. Конструкция и размеры втулок тангенциального зажима должны соответствовать указанным на чертеже и в таблице.

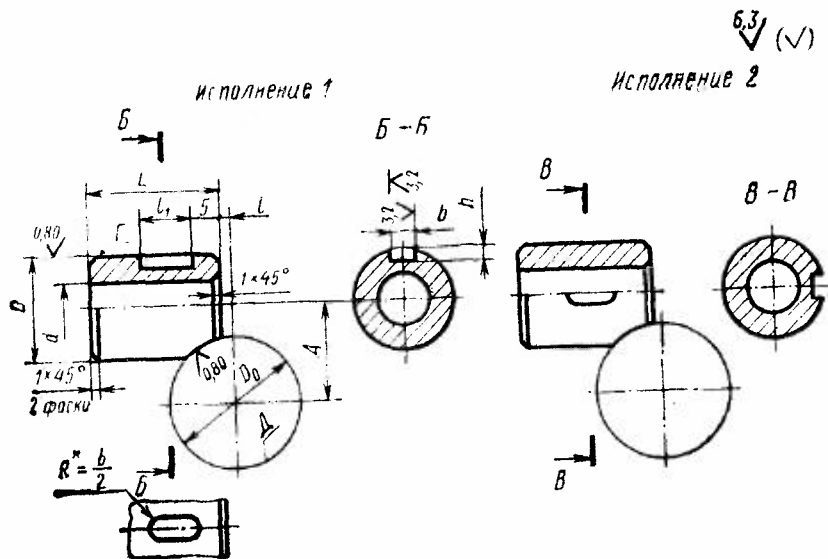

Размеры, мм

Обозначение ступицы	Применяемость	Исполнение	Размеры, мм										G, H(крс)	K, H(крс)	Масса, кг, не более		
			D ₀	D ₁₉	A	B	d	l	l ₁	δ H9	h						
7016-0291		1	12		11										2088,8 (213)		
7016-0292		2															
7016-0293		1	14	14	12	16				6	4	2			2235,9 (228)		0,018
7016-0294		2															
7016-0295		1	16		13										2383,0 (243)	19,6 (2)	
7016-0296		2					9	1,5									
7016-0297		1	18		14										2216,3 (226)		
7016-0298		2															
7016-0299		1	20	16	15	20									2324,2 (237)		0,021
7016-0300		2															
7016-0301		1	22		16										3961,9 (404)		
7016-0302		2								10	5	3					
7016-0303		1	25		19										4256,1 (434)		
7016-0304		2															
7016-0305		1	28	20	21	25	11	2,0							4658,1 (476)	39,2 (4)	0,041
7016-0306		2															
7016-0307		1	32		23										4903,3 (500)		
7016-0308		2															
7016-0309		1	36		26										6305,7 (643)		
7016-0310		2															
7016-0311		1	40	25	28	32		2,5							6560,6 (669)		0,087
7016-0312		2															
7016-0313		1	45		31										7109,8 (725)	58,8 (6)	
7016-0314		2															
7016-0315		1	50		34			13		12	6	4			6089,9 (621)		
7016-0316		2															
7016-0317		1	55	32	36	40									6188,0 (631)		0,207
7016-0318		2															
7016-0319		1	60		39			3,5							6541,0 (667)		
7016-0320		2															
7016-0321		1	70	40	47	50	17			16	8	5			10757,9 (1097)	98,1 (10)	0,398
7016-0322		2															

Размеры, мм

Обозначение втулок	Приме- ние мость	Исполнение	D_0	D [9]	A	L	d	l	l_1	b H9	h	Q^* , Н(кгс)	W^* , Н(кгс)	Масса, кг, не более
7016-0323		1	80		52							11307,1 (1153)	98,1 (10)	0,398
7016-0324		2	40		50	17	3,5							
7016-0325		1	90		57							11807,2 (1204)		
7016-0326		2												
7016-0327		1	100		65				16	8	5	16161,3 (1648)		
7016-0328		2												
7016-0329		1	110	50	70	60	22	5,0				16759,6 (1709)	147,1 (15)	0,754
7016-0330		2												
7016-0331		1	125		78							17750,0 (1810)		
7016-0332		2												

* Q — осевое усилие, подсчитанное при длине гаечного ключа по ГОСТ 2841—80; W — усилие, приложенное к рукоятке ключа.

Пример условного обозначения втулки тангенциального зажима исполнения 1, для деталей размером $D_0 = 12$ мм:

Втулка 7016-0291 ГОСТ 13155—67

(Измененная редакция, Изм. № 1, 2).

2. Материал — сталь марки 45 по ГОСТ 1050—88.

Допускается замена материала на стали других марок по механическим свойствам не ниже, чем у стали марки 45.

3. Твердость — 34,0 . . . 40,0 HRC₂.

4. Неуказанные предельные отклонения размеров: H14, h14.

$$\pm \frac{t_2}{2}$$

5. Допуск перпендикулярности оси поверхности D относительно оси поверхности F — по 6-й степени точности ГОСТ 24643—81.

3—5. (Измененная редакция, Изм. № 2).

6. (Исключен, Изм. № 1).

7. Покрытие — Хим. Окс. прм (обозначение покрытия — по ГОСТ 9.306—85). По соглашению сторон допускается применение других видов защитных покрытий.

8. Маркировать партию втулок одного типоразмера на таре или упаковке с указанием условного обозначения втулок тангенциального зажима и товарного знака предприятия-изготовителя.

9. Пример применения втулок тангенциального зажима указай в приложении.

(Введен дополнительно, Изм. № 2).

ПРИЛОЖЕНИЕ

Справочное

ПРИМЕРЫ ПРИМЕНЕНИЯ ВТУЛОК ТАНГЕНЦИАЛЬНОГО ЗАЖИМА

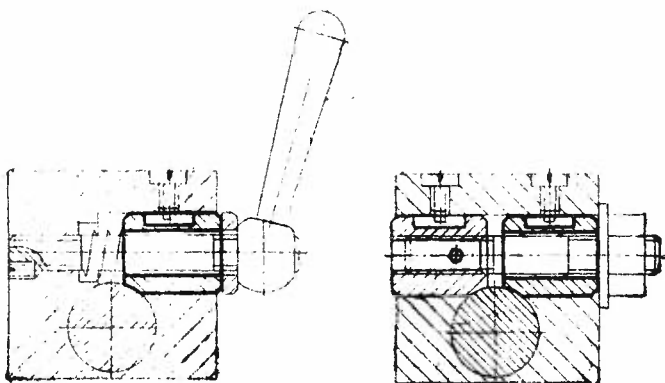

ИНФОРМАЦИОННЫЕ ДАННЫЕ

- 1. РАЗРАБОТАН И ВНЕСЕН** Министерством тяжелого, энергетического и транспортного машиностроения СССР
Министерством станкостроительной и инструментальной промышленности СССР

ИСПОЛНИТЕЛИ

В. В. Андреев; В. М. Ганина; В. Н. Дзегиленок, канд. техн. наук; В. А. Петрова; К. И. Сокольский; А. З. Старосельский (руководитель темы); А. В. Хренова

- 2. УТВЕРЖДЕН И ВВЕДЕН В ДЕЙСТВИЕ** Постановлением Комитета стандартов, мер и измерительных приборов при Совете Министров СССР от 18.08.67 № 1373

3. Срок проверки — 1995 г. Периодичность проверки — 5 лет.

- 4. ВЗАМЕН** МН 341—60 в части тангенциального зажима без резьбы.

5. ССЫЛОЧНЫЕ НОРМАТИВНО-ТЕХНИЧЕСКИЕ ДОКУМЕНТЫ

Обозначение НТД, на который дана ссылка	Номер пункта
ГОСТ 9.306—86	7
ГОСТ 1050—88	2
ГОСТ 24643—81	5

- 6. ПЕРЕИЗДАНИЕ** [май 1990 г.] с Изменениями № 1, 2, утвержденными в июне 1980 г., марте 1988 г. [ИУС 9—80, 6—88].

- 7. Ограничение срока действия снято** Постановлением Государственного комитета СССР по стандартам от 17.03.88 № 560.